

**BG 700 LN** 260-1100 kW**BG 800 LN** 349-1834 kW

Gas Burner

- Energy saving and compatible with environmental requirements
- Quiet in operation and designed for easy maintenance
- Reliable and trouble free

Gasbrenner

- Energiesparend und umweltfreundlich
- Leise und servicefreundlich
- Zuverlässig und problemlos

Brûleur à gaz

- Economise l'énergie et protège l'environnement
- Silencieux et facile à entretenir
- Fiable et sans problèmes

- Designed and approved in accordance with the European standard EN 676
- Modulating or 2-stage sliding
- Plug-in contact facilitates the installation
- Multi-bloc with ratio adjustment class A
- Right or left handed design for gas supply
- Complies with class 3 according to EN 676 (< 80 mg/kWh)

- Konstruiert und genehmigt nach der europäischen Norm EN 676
- 2-stufig gleitend oder stufenlos
- Eurostecker erleichtert die Installation
- Multiblock mit Verhältnisregelung Klasse A
- Rechte oder linke Ausführung für Gaszufuhr
- Erfüllt Klasse 3 nach EN 676 (< 80 mg/kWh)

- Construit et agréé selon la norme européenne EN 676
- Exécution modulante ou 2 allures glissante
- Prise européenne facilitant l'installation
- Multibloc avec de réglage de proportion de classe A
- Design à droite ou à gauche pour d'alimentation en gaz
- Répond la classe 3 selon EN 676 (< 80 mg/kWh)

Type	Typ	Type		BG 700 LN	BG 800 LN
Capacity	Leistung	Débit	kW G20	260-1100	372-1653
			kW G25	260-1100	349-1834
Motor	Motor	Moteur	V/Hz/W	420/50/3000	420/50/5500
Control box	Steuergerät	Boite de contrôle		Landis & Staefa	
Flame monitoring	Überwachung	Surveillance de flamme		UV-cell	
Fittings	Gasarmatur	Appareillage gaz		Dungs GasMultiBloc	
Max. inlet pressure	Max. Anschlussdruck	Pression d' alimentation max.	mbar	360	
Servo motor	Stellmotor	Servo moteur		Landis & Staefa	
Ball valve	Kugelhahn	Vanne d' arrêt		●	
Pressure gauge	Manometer	Manomètre		*	
Leakage control	Dichtkontrolle	Contrôle d' étanchéité		*	●
Regulator RM16	Regulator RM16	Regulator RM16		*	
Gross weight	Gewicht, brutto	Poids brut	kg ca.	167	170
Volume	Volumen	Volume	m ³ ca.	1,2	

● Standard * Accessories, Zubehören, Accessoires.

Available for 60 Hz on request/Für 60 Hz erhältlich auf Anforderung/Disponible pour les frequences de 60 Hz sur demande.

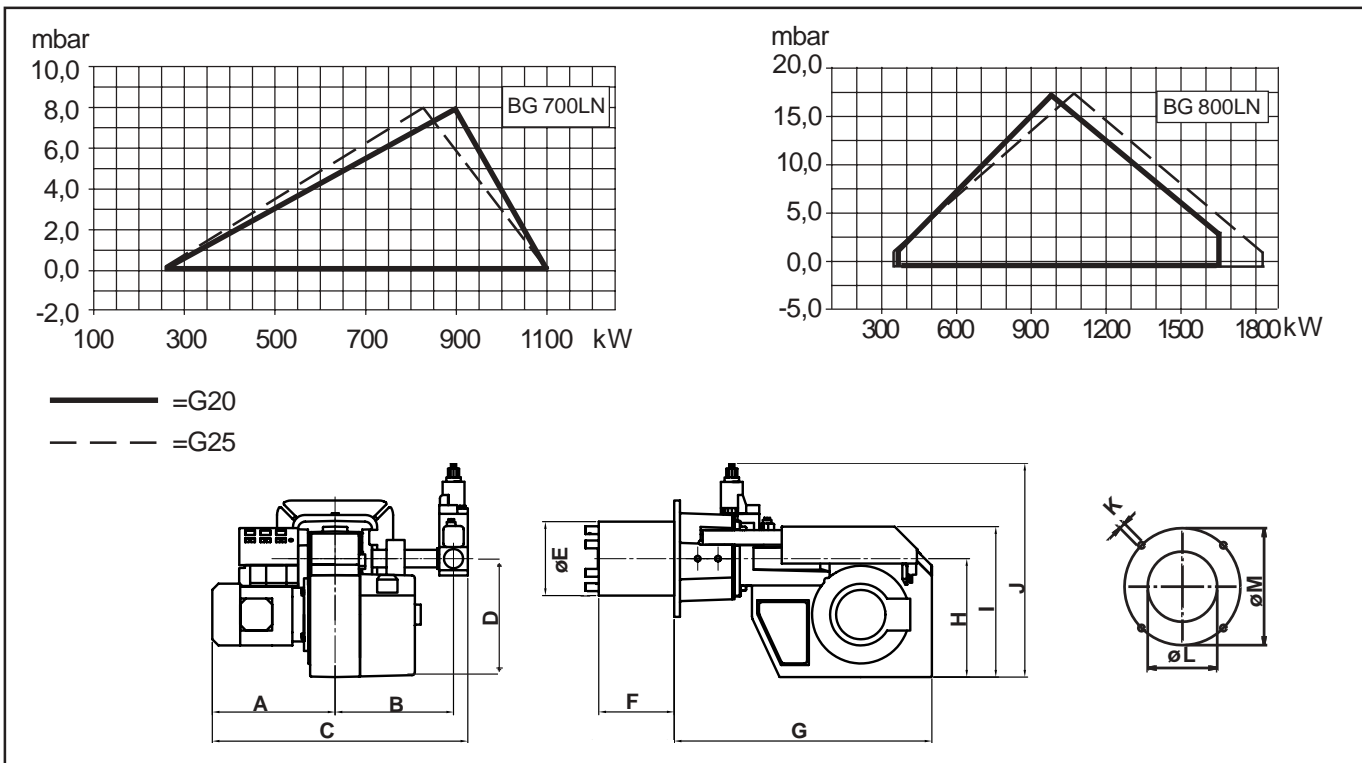

	A	B	C	D	øE	F	G	H	I	J	K	øL	øM
BG 700 LN	413	428	927	403	254	260	890	403	513	781	M14	257	415-490
BG 800 LN	423	428	937	403	254	260	890	403	513	781	M14	257	415-490